

Installation Manual

General recommendations

Before you get down to installation, disconnect the “-“ terminal of the car battery.

1. The main unit is to be installed inside the passenger compartment, away from sources of moisture and heat.
2. The RF Base Station with antenna is to be mounted on the windscreen as high as possible to reach maximal communication range between transceiver and vehicle.
3. The siren is installed in the engine compartment or in another location inaccessible for a thief, with the megaphone down or sideward. The location must be away from heat sources and protected from penetration of water. If the siren has a back-up battery, access to the service keyhole must be ensured.
4. The pin switches of the hood and trunk are mounted in locations protected from water and inaccessible when the hood/trunk is closed.
5. The shock sensor is installed inside the passenger compartment on the car body’s metal structures, as close to the car’s longitudinal axis as possible, and is fixed with screws or double sided mounting pad.
6. All high-power circuits should be fused for respective currents.

Technical Data

Voltage	9...15V
Current Consumption	20 mA
RF Frequency	433,92 MHz
Working Temperature	-40...+85°C
Maximal Allowable Current via the Relay Contacts:	
- Immobiliser Relay	20A
- Indicators Relay	10A
- Central Door Lock Relays	15A
Transmission Format	AM/AM

Transceiver RF Range

Conditions	Pager	Remote Control
Built-up City Area	350 – 400m	250 – 300m
Open Air within City Area	700 – 900m	400 – 450m
Open Air outside City Area	Up to 1500m	Up to 800m

System Programming**Remote Code Learning**

The EMS 1.9R has one two-way Transceiver and one one-way transmitter in the standard kit, however the system can teach up to eight transmitters/transceivers. To increase a number of remote controls to control the alarm system fulfill the below procedure:

The basic procedure is the same regardless of single digit pin code or two-digit pin code. If the system has a single digit PIN code, follow steps 1-2 but skip steps 3-4. If the system has a two digit PIN code follow the entire procedure.

1. When the alarm system is disarmed turn the ignition on.
2. Press the override switch as many times as the first digit of the PIN code.
3. Cycle the ignition off/on.
4. Press the override switch as many times as the second digit of the PIN code.
5. Switch the ignition off. If the PIN code is correct one short and one long beep will confirm entering the Code Learning.
6. Switch the ignition on.
7. Press button 1 of each remote control you want to program to the system. One siren beep will confirm the transmitter code is learnt. When you are programming a two-way transmitter please wait a few seconds after the beep until the indicator icon on the LCD screen is flashing two times to confirm the main unit code has been programmed to the transceiver, otherwise the pager function will not work.
8. To exit the Code Learning switch the ignition off and press the override switch or wait for 15 seconds, a double siren beep will confirm that Code Learning has exited. NOTE: If you want to move to the Function Programming switch the ignition back on without pressing the override switch and before the double siren beep.

Function programming.

1. Follow through with transmitter programming and turn the ignition back on (do not press the override switch in the above item 8!).
2. Press the override switch 4 times
3. Cycle the ignition off/on.
4. Press the override switch 6 times.
5. Press buttons 1 and 2 together. An audible signal will confirm the system has entered the Installer's Function Programming.
6. Turn the ignition off/on.
7. Press the override switch as many times as the number of the software switches group (first digit).
8. Turn the ignition off/on.
9. Press the override switch as many times as the number of switch within the group (second digit).

СХЕМЫ ПОДКЛЮЧЕНИЯ К ЦЕНТРАЛЬНОМУ ЗАМКУ

СХЕМА ПОДКЛЮЧЕНИЙ



- To enable the mode push button 1 of the transmitter, to disable it push button 2. If the Software switch includes more than two states, follow the instruction within a respective line of the table below.
- After altering the switch mode value press the override switch to proceed to the next switch. To proceed to the next switch group, turn the ignition off/on and repeat the above procedure.
- To exit this programming mode, turn the ignition off and press the override switch.

Installer Software Switches

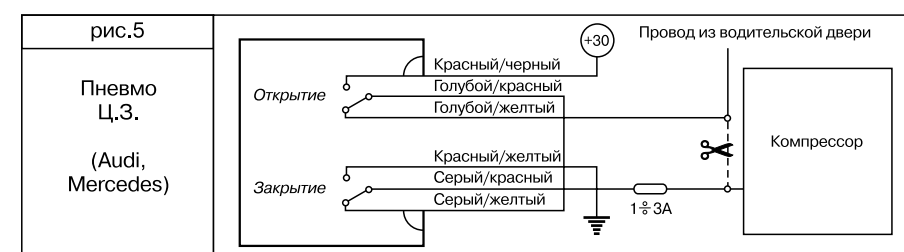
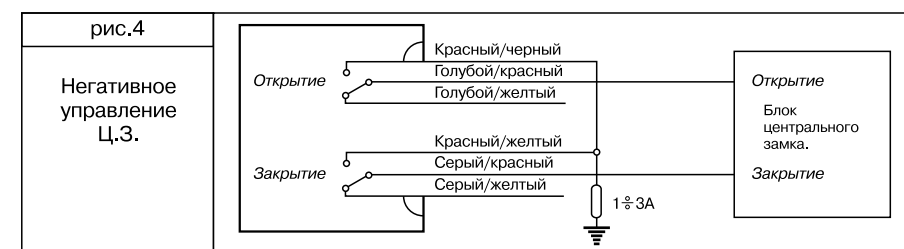
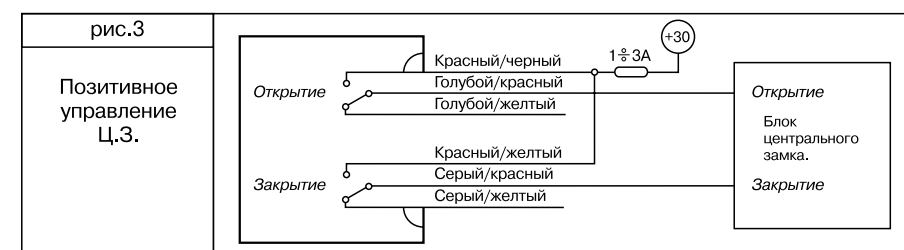
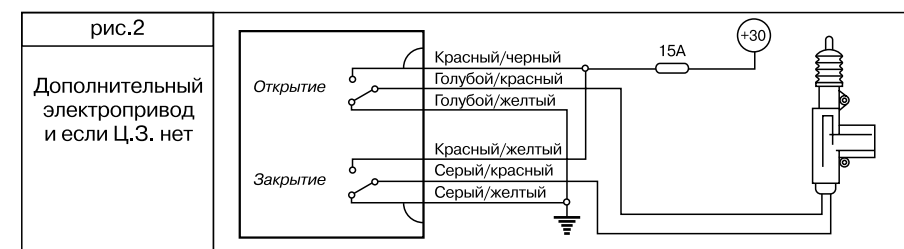
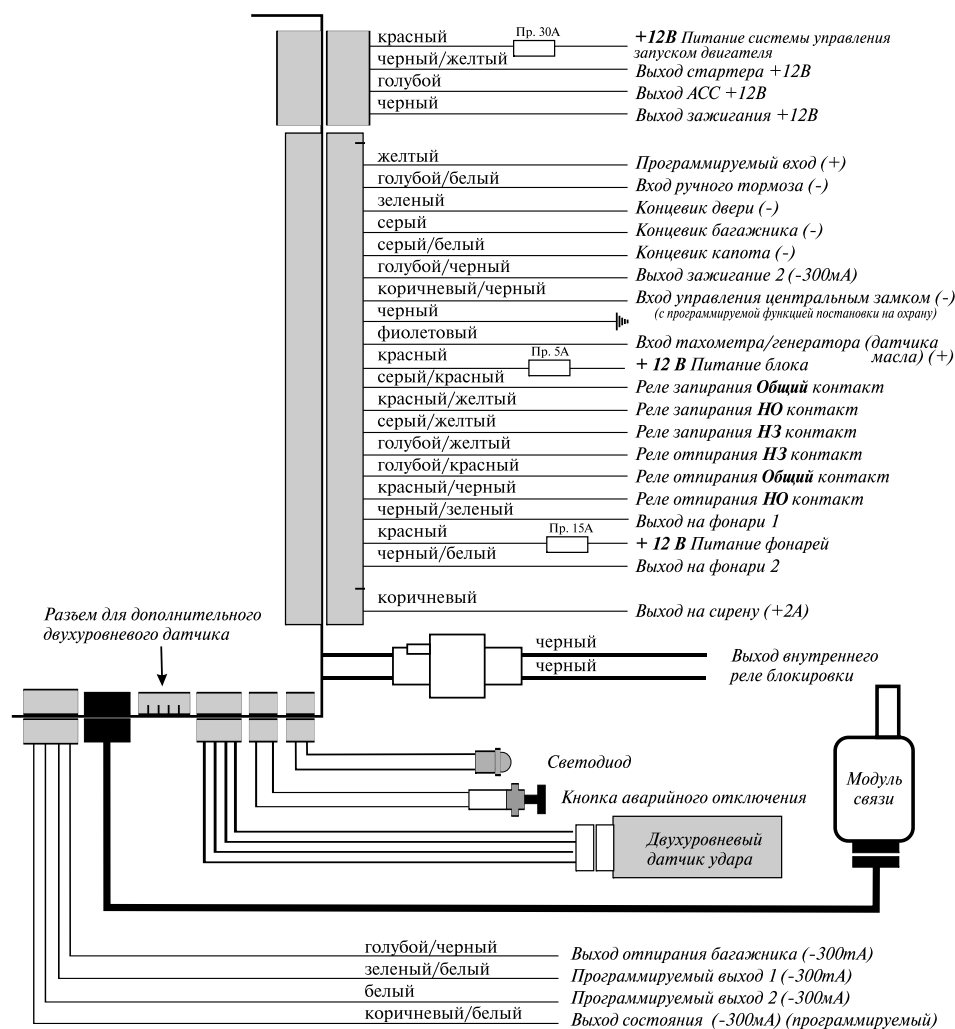
Software Switch Function	Default	Key# 1 (LED ON)	Key# 2 (LED OFF)
1-1 Electric/Vacuum Locking	0.6s	0.6s	4s
1-2 Single/Double Locking Pulse	Single	Single	Double
1-3 Single/Double Unlocking Pulse	Single	Single	Double
1-4 Armed Output (Brown/white wire)	Grounded while armed (for NC relay)	Grounded while armed (for NC relay)	Grounded while disarmed (for NO relay)
1-5 Blocking in Trouble Situation	OFF	ON	OFF
1-6 Positive Programmable Input	Door (+) Input	Door (+) Input	Shining Light Warning
1-7 Dome Light Car Software Switch	OFF	ON	OFF
1-8 Programmable Output	Latch Output	Latch Output	Brake/Clutch Output
2-1 Manual/Automatic Transmission	Manual	Manual	Automatic
2-2 Turbo Timer Mode	OFF	Press 1 time – 3 minutes delay Press 2 times – 5 minutes delay	OFF
2-3 Gasoline/Diesel Engine	Type	Gasoline	Diesel
	Attempt #	1 2 3 4	1 2 3 4
	Wait to Start, sec	3 5 7 10	10 15 20 25
2-4 Flashing the Indicators when Engine is running after remote start	OFF	ON	OFF
2-5 Remote Starter Control Input	Tachometer (RPM) Sensor	Tachometer (RPM) Sensor	Generator/Oil Sensor
2-6 Manual arming with the key via the CDL control input	OFF	ON	OFF
2-7* RPM Learning		On Together	
2-8** RPM Cranking Time Adjustment	8	Increase (Maximum 16)	Decrease (Minimum 1)
3-1 Comfort/2-Stage unlock	Comfort	Comfort	2-stage Unlock
3-2 ACC Output	1-minute	1-minute	2-seconds
3-3*! Handbrake Controlled Ignition Support	ON	ON	OFF
3-4 Engine Shut-Down	After Disarming	After Disarming	1-minute after disarming (or with release of handbrake ¹)

¹ Only if Handbrake Controlled Ignition Support is set to ON.

***! WARNING! It Is Recommended always use the Handbrake Controlled Ignition Support ON mode. Enabling the Handbrake Controlled Ignition Support OFF mode is realized under responsibility of user solely.**

When enabling the Handbrake Controlled Ignition Support OFF mode take necessary measures, guaranteeing stillness of car during remote (automatic) start the engine, as well as for the whole time of parking!

*** Engine RPM Idle Frequency Learning**

The idle frequency of the RPM signal must be taught to the system. This is done by using installer switch 2-7 as follows: -

1. Select Installer Switch 2-7
2. Press buttons 1 and 2 together to enter the RPM learning mode and start the 1-minute timer.
3. The siren will beep 3 times and the indicators will flash 3 times to indicate that the learning mode has been entered and you have 1-minute to start the engine.
4. Start the engine using the ignition key and the alarm system will monitor both the crank input and the Engine RPM signal.
5. Once the engine has started, the system should wait until 5-seconds after the start motor has been turned off and then learn the frequency (period) of the RPM signal.
6. Once the RPM Signal has been learnt, the system should automatically exit learning mode beeping the siren unit and flashing the indicators 3 times to indicate that the RPM signal has been learnt. The system should return to the Installer Software Switch Table at switch 2-7 (you can use the override switch to move up and down the installer switches as normal)

Notes:

- If you tried to start the car during RPM learning mode and the engine does not start, then the 1-minute learning timer should be reset when the starter motor is switched off.
- If the system remains in learning mode for 1-minute without a (a further) attempt to start the vehicle being made, the system will exit RPM learning mode, beep the siren and flash the indicators 4 times and return to Installer software switches at switch position 2-7.
- If the system reads an engine RPM signal but is unable to learn the frequency of the signal, the system should exit learning mode 1-minute after the engine was started and return to installer switch 2-7 beeping the siren and flashing the indicators 5 times to indicate that the signal could not be learnt.
- RPM/Tachometer Remote Start can not be used until an Idle Engine RPM signal has been taught to the system – i.e. you must select switch 2-7 and complete the procedure above with a 3 flash/beep confirmation being given by the system before Remote Start will function.

** Increasing the Engine Crank Time when using RPM/Tachometer Engine Monitoring (Switch 2-8)

In case the engine does not start reliably, installer switch 2-8 can be used to slightly increase the engine cranking time. Each time the setting of Switch 2-8 is increased, the cranking time of the engine will be changed by the duration of one engine RPM signal pulse. The actual increase in cranking time will be dependant upon the idle RPM of the engine but will be approximately 30-100mS.

When switch 2-8 is selected, the LED will fast flash to indicate the current setting of the switch. The LED will flash once if the setting is one, twice if the setting is two etc. The flash sequence will repeat with a 3 second gap (LED off) for as long as switch 2-8 is selected.

Проверка системы

1. Подсоединить аккумулятор автомобиля.
2. Проверить следующие устройства и режимы:
 - постановка/снятие с охраны;
 - тихая постановка/снятие с охраны;
 - паника;
 - срабатывание на шок-сенсор и дополнительные датчики;
 - двухшаговое снятие с охраны»
 - срабатывание при открывании всех дверей, капота, багажника;
 - отсутствие срабатывания концевиков капота/багажника при колебании крышек капота/багажника;
 - работа кнопки аварийного отключения;
 - управление центральным замком;
 - управление дополнительными каналами (если подключены);
 - автопостановка, перепостановка (защита от случайного снятия с охраны);
 - Valet режим;
 - Радиус действия брелоков;
 - Блокировка двигателя.
 - Работа системы управления запуском двигателя.

4	Выход зажигания +12 В	Черный	Подключить проводу Зажигание в разъеме ключа зажигания.
4 контактный разъем слаботочных выходов (красного цвета)			
1	Выход отпирания багажника "-" 300 мА	Голубой/черный	Подключить к обмотке внешнего реле управления замком багажника
2	Программируемый выход 1 "-" 300 мА Режим работы выхода задается функцией 3-1 в Таблице установочных функций	Зеленый/белый	1. 20 секундный импульс при постановке на охрану. (Подключить обмотке реле управления поднятием стекол). 2. Двухшаговое отпирание дверей при снятии с охраны и включенном зажигании. (Подключить к обмотке реле отпирания пассажирских дверей).
3	Программируемый выход 2 "-" 300 мА Режим работы выхода задается функцией 1-8 в Таблице установочных функций	Белый	1. Импульс с фиксацией. Канал активизируется 3-х секундным нажатием кнопки 2 независимо от положения ключа зажигания и режима, в котором находится охранная система. При снятии с охраны или повторном 3-х секундном нажатии кнопки 2 выход отключается. 2. Выход тормозных фонарей. Для автомобилей где включение стартера разрешается только при нажатой педали тормоза. Подключить к обмотке дополнительного реле для подачи +12В в цепь питания тормозных фонарей.
4	Выход состояния (программируемый). Режим работы выхода задается функцией 1-4 в таблице установочных функций.	Коричневый/белый	1. "-" 300 мА при включенной охране. Для управления нормально-замкнутым реле блокировки. 2. "-" 300 мА при отключенной охране. Для управления нормально-разомкнутым реле блокировки.
Прочие подключения			
	Силовой выход блокировки двигателя	Два черных провода с разъемом	Внутреннее реле. Провода выведены через отверстие центрального блока управления. (Подключить в разрыв блокируемой цепи)
	Выход светодиода		2-контактный разъем белого цвета
	Вход кнопки аварийного отключения		2-контактный разъем белого цвета
	Два входа двухуровневых датчиков		Два 4-контактных разъема белого цвета
	Вход модуля связи		4-контактный разъем черного цвета

Настройка датчиков.

При настройке датчика удара и, если установлен, дополнительного датчика установите регуляторы чувствительности в среднее положение. Проверьте чувствительность датчика удара, постукивая рукой по кузову автомобиля. Чувствительность объемного датчика проверяется движением руки в салоне через приоткрытое окно для однозонного датчика или основной зоны двузонного датчика; чувствительность предупредительной зоны проверяется движением вблизи автомобиля.

При необходимости увеличить чувствительность датчика поверните регулятор по часовой стрелке, для уменьшения чувствительности – против часовой стрелки.

Помните, что избыточная чувствительность может привести к большому числу ложных срабатываний системы.

Wire Description

N	Wire Destination	Wire Color	Note
18-pin Connector			
1	Not Used		
2	Positive Programmable Input <i>The mode of the input operation is set by the Installer function 1-6.</i>	Yellow	1. Positive Door Trigger Input. 2. Shining Light Warning. (Connect to the Parking Lights Feed Wire).
3	Handbrake Input (-)	Blue/White	Connect to the handbrake switch.
4	Negative Door Trigger Input	Green	The input has the "Dome Light Cars" selectable option. (Installer function 1-7).
5	Negative Trunk Trigger Input	Grey	While remote trunk opening in armed stage the input will be overridden until 10 seconds of trunk is closed. The trunk pin switch should be mounted onto the car body metal. Make sure the switch is reliable disconnected when the trunk cowl is closed, and will be grounded as soon as the trunk is opened.
6	Negative Hood Trigger input	Grey/White	The hood pin switch should be mounted onto the car body metal. Make sure the switch is reliable disconnected when the hood is closed, and will be grounded as soon as the hood is opened.
7	Ignition 2 Output "-" 300mA	Blue/Black	Connect to the coil of external relay to feed the ignition 2 line (if exists). The output can also be used to by-pass a OE Immobiliser while remote starting.
8	Negative Central Door Lock Control Input <i>One of two options can be selected for this input with the Installer Function 2-6.</i> 1. CDL Control Input. 2. CDL Control Input with arming on locking.	Brown/Black	Connect to the master-actuator output, which is grounded in "open" position and stays free in "closed" position.
9	Ground "-"	Black	Connect to the car body.
10	Remote Starter Control Input	Purple	Depend on the setting of the Installer's function 2-5 connect to either the RPM line or Generator or Oil Lamp.
11	Main Unit Power Supply	Red	Connect to +12V contact of the car battery via 5A fuse.
12	Lock Normally Closed Contact	Grey/Yellow	Built-in Relay See Central Door Lock Connection Diagrams Built-in Relay
13	Lock Common Contact	Grey/Red	
14	Lock Normally Opened Contact	Red/Yellow	
15	Unlock Normally Closed Contact	Blue/Yellow	
16	Unlock Common Contact	Blue/Red	
17	Unlock Normally Opened Contact	Red/Black	
18	Indicators Output 1	Black/Green	Built-in Relay Contact. Connect to the right side indicators feed wire.
19	Indicators Polarity	Red	Connect to +12V contact of the car battery via 15A fuse. (In case of negative polarity of the Indicator control wire connect to the car body via 15A fuse).
20	Indicators Output 2	Black/White	Built-in Relay Contact. Connect to the left side indicators feed wire.
21	Not Used		
22	Siren Output	Brown	+ 2A
Power 4-pin Connector of the Remote Start System			
1	Remote Start System Power Supply	Red	Connect to +12V contact of the car battery via 30A fuse.
2	Starter Output +12V	Black/Yellow	Connect to the starter relay control line.
3	ACC Output +12V <i>The installer's function 3-1 set the delay of activation the output.</i>	Blue	Connect to the ACC wire at the ignition key cylinder. Depending on program setting the output can be switched on in either 1 minute or 2 seconds after the engine is started up.
4	Ignition +12V	Black	Connect to the Ignition wire at the ignition key cylinder.
4-pin Low-Current Connector (Red Color)			
1	Trunk Release Output "-" 300 mA	Blue/Black	Connect to the coil of the trunk release relay.
2	Comfort/2-Stage unlock Output "-" 300 mA	Green/White	You can select one of two options for the output with Installer's function 3-1: 1. 20-sec Comfort Window Close on Arming. (Connect to the coil of the window-closing relay). 2. Two-stage Unlock. (Connect to the coil of passengers' door unlocking relay).

N	Wire Destination	Wire Color	Note
3	Programmable Output "-"300 mA	White	Depend on setting of the Installer's function 1-8 the output can operate as: 1. Latch Output 2. Brake/Clutch Output for the cars require the brake or clutch pedal to be depressed to allow cranking the engine.
4	Arm Output (programmable). <i>The mode operation of the Arm Output you select with Installer's function 1-4.</i>	Brown/White	1. "-"300 mA when Armed. <i>To control an extra normally closed blocking relay.</i> 2. "-"300 mA when Disarmed. <i>To control an extra normally opened blocking relay.</i>
Other Connections			
	Power Immobiliser Relay	Two Side Exited Black Wires	<i>Built-in normally closed relay.</i>
	LED Output		2-pin White Connector
	Override Switch Input		2-pin White Connector
	Shock Sensor and Optional Sensor Inputs		Two 4-pin White Connectors
	RF Base Station Input/Output		4-pin Black Connector

Adjustment of the Sensors Sensitivity

To increase the sensitivity of the shock sensor and the optional sensor (if installed) turn the adjusting lever clockwise, to reduce the sensitivity turn the adjusting lever counter-clockwise.

System Verification

1. Connect the Car Battery
2. Check the following functions and features:
 - * Arm/Disarm
 - * Silent Arm/Silent Disarm
 - * Panic
 - * Shock Sensor and Optional Sensor Sensitivity
 - * Triggering the alarm by door, hood, and trunk open
 - * Non-Triggering due to shaking hood and trunk cowls.
 - * Override Switch operation
 - * Central Door Lock operation
 - * Auxiliary Outputs and Inputs performance
 - * Auto Rearming, Passive Arming
 - * Valet Mode
 - * Engine Immobilisation
 - * Transmitter/Pager Range
 - * Remote Start System Operation

Назначение проводов и разъемов центрального блока.

N	Назначение провода	Цвет провода	Примечание
Основной 22-контактный разъем			
1	Не используется		
2	Программируемый вход "+" <i>Функция выбирается переключателем 1-6 в таблице установочного программирования</i>	Желтый	1. Концевик двери. 2. Предупреждение о не выключенном освещении. <i>(Подключить к проводу питания габаритов).</i>
3	Вход ручного тормоза "-"	Голубой/белый	Подключить к концевому выключателю ручного тормоза
4	Вход концевик двери "-"	Зеленый	С программируемой функцией учета задержки салонного света <i>(переключатель 2-3 в таблице программирования).</i>
5	Вход концевика багажника "-"	Серый	При дистанционном отпирании багажника в режиме охраны вход будет отключен, а через 10 секунд после закрытия багажника снова взят под охрану. Установите концевой выключатель в багажнике на металл кузова. Убедитесь в надежном размыкании концевого выключателя при закрытой крышке багажника и надежном замыкании при открытой крышке.
6	Вход концевика капота "-"	Серый/белый	Установите концевой выключатель в подкапотном пространстве на металл кузова. Убедитесь в надежном размыкании концевого выключателя при закрытом капоте и надежном замыкании при открытом.
7	Выход Зажигание 2 "-300 mA	Голубой/черный	Если конструкция автомобиля предусматривает наличие второго провода зажигания, используйте выход для управления внешним реле подачи питания на второй провод зажигания. Выход также можно использовать для управления устройством временного отключения штатного иммобилайзера автомобиля при дистанционном запуске двигателя.
8	Вход управления центральным замком "-" <i>(с программируемой функцией постановки на охрану MAWKT™). Режим работы входа задается переключателем 2-6 в таблице установочных функций.</i>	Коричневый/черный	<i>Подключить к выходу 5-проводного актуатора, на котором "-" появляется в положении «открыто» и исчезает в положении «закрыто».</i>
9	Корпус "-"	Черный	<i>Надежно подключить к кузову автомобиля.</i>
10	Вход контроля запуска двигателя "+"	Фиолетовый	Выберите режим контроля запуска двигателя с помощью функции 2-5 в таблице установочного программирования. Подключите провод согласно выбранной функции либо к цепи тахометрического сигнала, либо к цепи генератора или лампы давления масла.
11	Питание блока	Красный	<i>Подключить к +12В аккумуляторной батарее. Пр. 5А.</i>
12	Запирание ОБЩ контакт	Серый/красный	Внутреннее реле
13	Запирание НО контакт	Красный/желтый	
14	Запирание НЗ контакт	Серый/желтый	
15	Отпирание НЗ контакт	Голубой/желтый	
16	Отпирание ОБЩ контакт	Голубой/красный	
17	Отпирание НО контакт	Красный/черный	Внутреннее реле
18	Выход на фонари 1	Черный/зеленый	Внутреннее реле. <i>Подключить к проводу питания габаритных огней</i>
19	Питание фонарей	Красный	<i>Подключить к +12 В аккумуляторной батарее. Пр. 15А (При отрицательном питании фонарей подключит к корпусу автомобиля)</i>
20	Выход на фонари 2	Черный/белый	Внутреннее реле. <i>Подключить к проводу питания габаритных огней</i>
21	Не используется		
22	Выход на сирену	Коричневый	+ 2 А
Силовой 4-контактный разъем системы управления запуском двигателя			
1	Питание системы запуска двигателя	Красный	<i>Подключить к +12 В аккумуляторной батарее. Пр. 30А</i>
2	Выход стартера +12 В	Черный/желтый	<i>Подключить к проводу управления реле стартера.</i>
3	Выход АСС +12 В <i>Режим работы выхода задается функцией 3-2 в Таблице установочных функций</i>	Голубой	В зависимости от программной установки выход включается либо через 1 минуту, либо через 2 секунды после успешного запуска двигателя. <i>Подключить к проводу АСС в разьеме ключа зажигания.</i>

EMS 1.9R

выми и световыми сигналами. В этом случае проверьте подключение контрольного провода, при необходимости измените место его подключения для лучшего считывания сигнала.

- Использование тахометрического сигнала для контроля запуска двигателя невозможно до выполнения процедуры обучения оборотам холостого хода. По окончании установки системы обязательно проведите обучение перед проверкой режимов работы системы управления запуском двигателя.

*** Задержка выключения стартера после дистанционного запуска двигателя

Если после успешного завершения процедуры обучения оборотам холостого хода двигатель, тем не менее, заводится недостаточно устойчиво, используйте функцию 2-8 для продления времени работы стартера после запуска двигателя. Если же система 'перекручивает' стартер, уменьшите задержку. Каждое нажатие кнопки 1 увеличивает задержку выключения на 1 импульс тахометрического сигнала. Каждое нажатие кнопки 2 уменьшает задержку выключения на 1 импульс. Минимальная длительность задержки – 30мс, максимальная – 100мс.

MONGOOSE

WIRING DIAGRAM

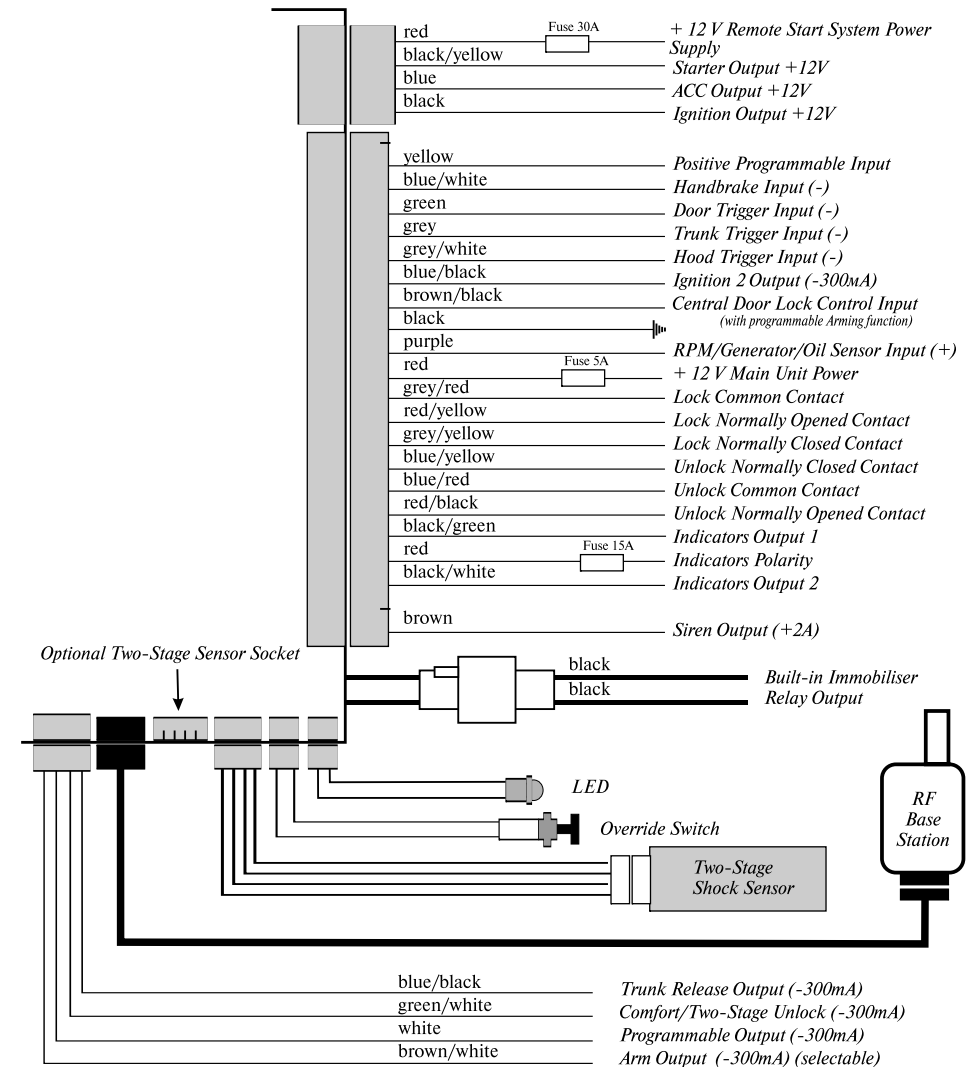

ENGLISH

Central Door Lock System Connection Diagrams

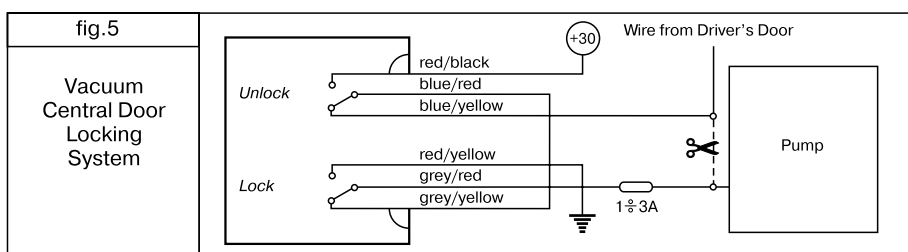
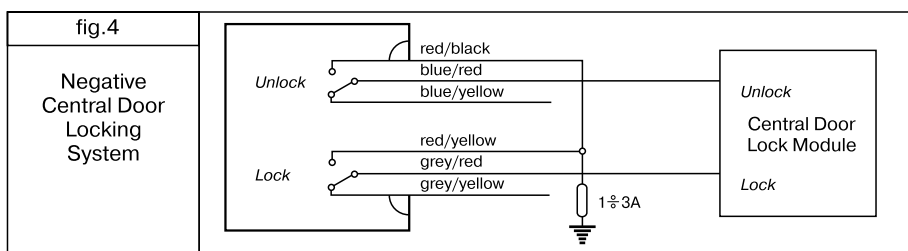
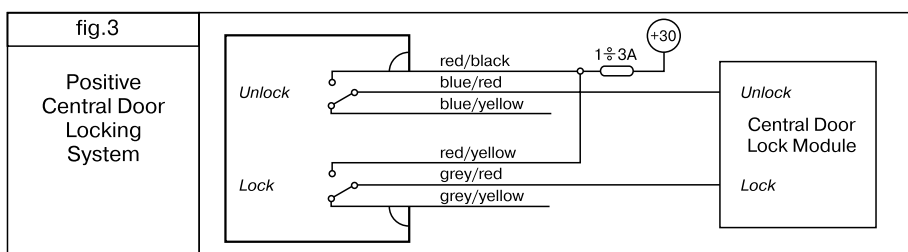
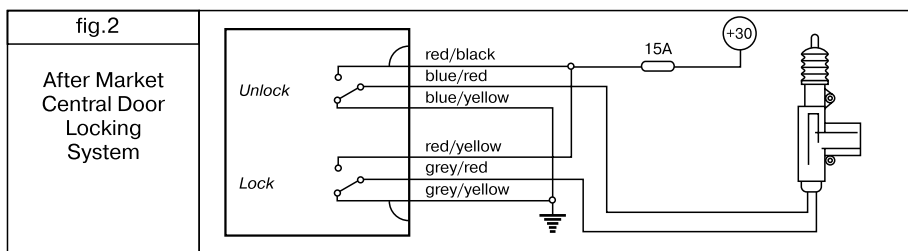

2-8 ***	Задержка выключения стартера после дистанционного запуска двигателя Светодиод соответствующим количеством вспышек покажет установленное количество импульсов	8 импульсов	Увеличение (максимум 16)	Уменьшение (минимум 1)
3-1	Режим работы программируемого выхода 1 (-) (Зеленый/белый провод)	20 секундныи импульс для закрытия стекол при постановке на охрану	20 секундныи импульс для закрытия стекол при постановке на охрану	Двухшаговое отпирание
3-2	Режим включения выхода АСС	Через 1 минуту после запуска двигателя	Через 1 минуту после запуска двигателя	Через 2 сек. после запуска двигателя
3-3 *!	Включение поддержки зажигания/Разрешение дистанционного (автоматического) запуска двигателя	При затягивании ручного тормоза/ При затянутом ручном тормозе	При затягивании ручного тормоза/ При затянутом ручном тормозе	Нажатием кнопок S и 1/Независимо от положения ручного тормоза
3-4	Режим глушения двигателя	Сразу после снятия с охраны	Сразу после снятия с охраны	Через 1 минуту после снятия с охраны или немедленно при отпускании ручного тормоза (при включенной заводской установке функции 3-3)

***! Предупреждение!** Рекомендуется всегда использовать режим разрешения дистанционного (автоматического) запуска двигателя и включения поддержки зажигания при затянутом ручном тормозе. Включение режима разрешения *‘Независимо от положения ручного тормоза’* осуществляется исключительно под ответственность пользователя.

При включении режима *‘Независимо от положения ручного тормоза’* примите необходимые меры, гарантирующие неподвижность автомобиля во время дистанционного (автоматического) запуска двигателя, а также в течение всего времени парковки!

**** Режим обучения оборотам холостого хода** (только если выбран режим контроля запуска двигателя по тахометру):

1. Дойдя до программного переключателя 2-7, нажмите одновременно кнопки 1 и 2 пульта управления для входа в режим обучения.
2. Последуют три звуковых сигнала и три вспышки фонарей.
3. В течение 1 минуты после звуковых и световых сигналов заведите двигатель штатным ключом.
4. Через 5 секунд после успешного запуска двигателя (остановки стартера) система запомнит обороты холостого хода двигателя, о чем сообщит тремя вспышками фонарей и тремя звуковыми сигналами и автоматически выйдет из режима обучения. Вы можете продолжить программирование других функций или выйти из режима программирования.

Примечания:

- Если в течение 1 минуты Вы не завели двигатель, система выйдет из режима обучения, сообщив об этом четырьмя звуковыми и световыми сигналами.
- Если система определяет, что двигатель заведен, но не может определить частоту сигнала, она выйдет из режима программирования, сообщив об этом пятью звуко-

EMS 1.9R

- жмите кнопку аварийного отключения 6 раз (каждое нажатие система подтвердит коротким звуковым сигналом), после чего нажмите одновременно кнопки 1 и 2 брелока, последует длинный звуковой сигнал.
- Выключите и снова включите зажигание.
 - Введите номер программного переключателя, для чего:
 - Нажмите кнопку аварийного отключения число раз равное первой цифре. Каждое нажатие система подтвердит длинным звуковым сигналом.
 - Выключите и снова включите зажигание.
 - Нажмите кнопку аварийного отключения число раз равное второй цифре. Каждое нажатие система подтвердит коротким звуковым сигналом.
 - Текущее состояние функции отражается светодиодом системы, который горит, если функция включена и не горит, если выключена.
 - Для включения функции нажмите кнопку 1 брелока, для выключения – кнопку 2.
 - При необходимости изменить значение других функций, выключите и снова включите зажигание не позже, чем через 10 секунд, и повторите процедуру, начиная с шага 4.
 - По окончании программирования выключите зажигание и нажмите кнопку аварийного отключения или подождите 15 секунд, система двойным звуковым сигналом подтвердит выход из режима.

Таблица установочных функций

	Функция переключателя	Заводская установка	Кнопка 1	Кнопка 2
1-1	Длительность импульса центрального замка	0,6 сек.	0,6 сек.	4 сек.
1-2	Импульс запирания	Одинарный	Одинарный	Двойной
1-3	Импульс отпирания	Одинарный	Одинарный	Двойной
1-4	Режим работы выхода состояния (коричневый/белый провод)	Для нормально-замкнутого реле	Для нормально-замкнутого реле	Для нормально-разомкнутого реле
1-5	Блокировка с имитацией неисправности (SSDA™)	ВЫКЛ.	ВКЛ.	ВЫКЛ.
1-6	Режим работы программируемого входа (+) (Желтый провод)	Концевик двери (+)	Концевик двери (+)	Предупреждение о не выключенном освещении
1-7	Учет задержки салонного света	ВЫКЛ.	ВКЛ.	ВЫКЛ.
1-8	Режим работы программируемого выхода 2 (-) (Белый провод)	Фиксированный импульс	Фиксированный импульс	Выход тормозных фонарей
2-1	Тип коробки передач	Механическая	Механическая	Автоматическая
2-2	Режим Турбо таймера	ВЫКЛ.	Для выбора времени задержки глушения двигателя нажать: 1 раз – 3 минуты 2 раза – 5 минут	ВЫКЛ.
2-3	Тип двигателя	Бензиновый	Бензиновый	Дизельный
	№ попытки	1 2 3 4	1 2 3 4	1 2 3 4
	Длительность задержки включения стартера, сек	3 5 7 10	3 5 7 10	10 15 20 25
2-4	Режим работы индикаторных фонарей при дистанционном запуске двигателя	ВЫКЛ.	Мигают	ВЫКЛ.
2-5	Режим контроля дистанционного запуска	Тахометр	Тахометр	Генератор/датчик масла
2-6	Постановка на охрану при запирании дверей ключом (MAWK™)	ВЫКЛ.	ВКЛ.	ВЫКЛ.
2-7 **	Включение режима обучения оборотам холостого хода		Нажать обе кнопки	

MONGOOSE

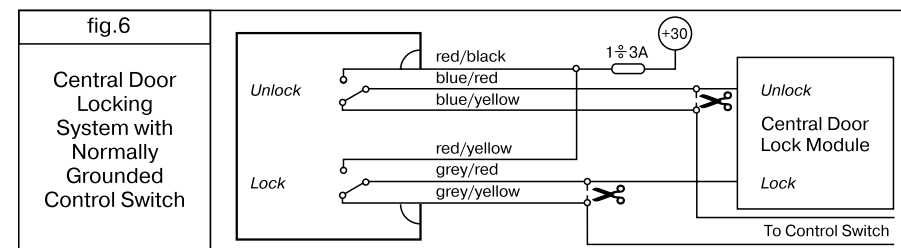

ENGLISH

ИНСТРУКЦИЯ ПО УСТАНОВКЕ

Внимание! Эта часть инструкции предназначена только для профессиональных установщиков.

Общие рекомендации.

Перед началом установки отсоедините “-” клемму аккумулятора автомобиля.

1. Центральный блок сигнализации устанавливается внутри салона вдали от источников влаги и нагрева.
2. Модуль связи с антенной, для достижения максимальной эффективности работы пейджера следует располагать как можно выше, вдали от металлических панелей кузова и жгутов штатной электропроводки автомобиля.
3. Сирена устанавливается под капотом или в другом недоступном угонщику месте рупором вниз или в сторону. Место установки должно быть удалено от источников нагрева и защищено от попадания воды. В случае установки сирены с автономным питанием, необходимо обеспечить доступ к замку сервисного ключа.
4. Концевые выключатели капота и багажника устанавливаются в защищенные от влаги места недоступные при закрытом капоте или багажнике.
5. Датчик удара устанавливается в салоне автомобиля на металл кузова с помощью саморезов или приклеивается, как можно ближе к продольной оси автомобиля.
6. Все силовые цепи должны быть защищены плавкими предохранителями на соответствующие токи.

Технические характеристики.

Напряжение питания	9...15 В
Потребляемый ток в режиме охраны	20 мА
Частота радиоканала	433,92 МГц
Диапазон рабочих температур	-40...+85°C
Максимально допустимый ток	
- цепи блокировки двигателя	20 А
- цепей сигнальных фонарей	10 А
- цепей управления центральным замком	15 А
- цепей управления системой запуска двигателя	40 А
Тип модуляции сигнала пейджера	АМ
Тип модуляции сигнала управления	АМ

Дальность действия двунаправленного пульта управления

Условия измерений	Канал пейджера	Канал управления
Городская застройка вне прямой видимости	350 – 400 м	250 – 300 м
Прямая видимость в городских условиях	700 – 900 м	400 – 450 м
Прямая видимость вне города	До 1500 м	До 800 м

Программирование пультов управления.

В стандартный комплект Mongoose EMS 1.9R входит 1 двунаправленный пульт управления и 1 однонаправленный, однако сигнализация способна запомнить до 4 двунаправленных и 4 однонаправленных пультов управления, и если у Вас возникла необходимость увеличить количество пультов для управления Вашей охранной системой, Вы можете запрограммировать их, используя следующую процедуру:

1. **Введите PIN код**, для чего включите зажигание, нажмите кнопку аварийного отключения число раз равное первой (или единственной) цифре PIN кода и выключите зажигание. Если установлен 2-значный PIN-код, снова включите зажигание, нажмите кнопку аварийного отключения число раз равное второй цифре PIN кода и выключите зажигание. Если код введен правильно, система двойным звуковым сигналом сообщит о входе в режим программирования брелоков.
2. **Закончив ввод кода, снова включите зажигание** (сразу после двойного звукового сигнала).
3. **Нажмите кнопку 1 программируемого пульта.** Короткий звуковой сигнал подтвердит запись кода пульта в память системы. После звукового сигнала дождитесь двойной вспышки пиктограммы сигнальных фонарей на ЖК-дисплее двунаправленного пульта, подтверждающей запись кода блока сигнализации в память пульта. *Помните, что при записи пятого двунаправленного или пятого однонаправленного пульта, первый из записанных будет автоматически удален из памяти системы, при записи шестого – второй и т. д. При необходимости удалить из памяти системы коды потерянных пультов воспользуйтесь программным переключателем 3-2 в таблице пользовательского программирования.*
4. Для выхода из режима программирования пультов, выключите зажигание и нажмите кнопку аварийного отключения или подождите 15 секунд. О выходе из режима система сообщит двойным звуковым сигналом.

ВНИМАНИЕ! При программировании двунаправленных пультов управления происходит запись кода пульта в память охранной системы, а также запись кода охранной системы в память пейджера пульта. В память пейджера пульта управления может быть записан код только одной охранной системы во избежание путаницы при отображении пультом тревожной и другой информации о состоянии охранной системы. Если Вы хотите использовать один и тот же пульт для управления несколькими системами Mongoose EMS 1.9R, помните, что при программировании пульта в память следующей охранной системы код предыдущей стирается из памяти пульта, поэтому функция пейджера будет доступна только в последней охранной системе из тех, куда запрограммирован пульт управления.

Установочное программирование.

Для того чтобы изменить установки программируемых функций, необходимо, прежде, выполнить программирование пультов управления. Затем выполнить следующую процедуру:

1. Закончив программирование брелоков, включите зажигание.
2. Нажмите кнопку аварийного отключения 4 раза (каждое нажатие система подтвердит длинным звуковым сигналом), выключите и снова включите зажигание, и на-